

ZEICHENERKLÄRUNG FÜR FESTSETZUNGEN

- Grenze des räumlichen Geltungsbereiches des Bebauungsplanes (§9 Abs. 7 BauGB) Solarpark Schnuttenbach I
- Grenze des räumlichen Geltungsbereiches des Bebauungsplanes (§9 Abs. 7 BauGB) "Erweiterung Solarpark Schnuttenbach-An der Bahnlinie Augsburg- Günzburg"

Art der baulichen Nutzung
SO F Sonstiges Sondergebiet "Freiflächen- Photovoltaikanlage", §11 BauNVO

Mass der baulichen Nutzung (§9 Abs. 1, Nr. 1 BauGB, §§16-21 BauNVO)
 0,5 Grundflächenzahl

Bauweise (§9 Abs. 1 BauGB, §§22, §23, BauNVO)
 o abweichende Bauweise

- Grünflächen**
- extensive Wiesenfläche, Ansaat mit autochtonem Saatgut
 - Flächen für Massnahmen zum Schutz, zur Pflege und zur Entwicklung von Boden, Natur und Landschaft

- Sonstige Planzeichen**
- 13,95 Masslinien in m
 - Baugrenze
 - Zaun mit Begrünung/ Kletterpflanzen

HINWEIS:
 Die Satzung enthält weitere Festsetzungen!

- ZEICHENERKLÄRUNG- HINWEISE**
 (weitere Festsetzungen siehe Satzung)
- Flurstücksgrenzen mit Flurnummer
 - Hochspannungsleitungen mit Schutzbereich nach Planeintrag
 - Erdkabel
 - Gleisbereich

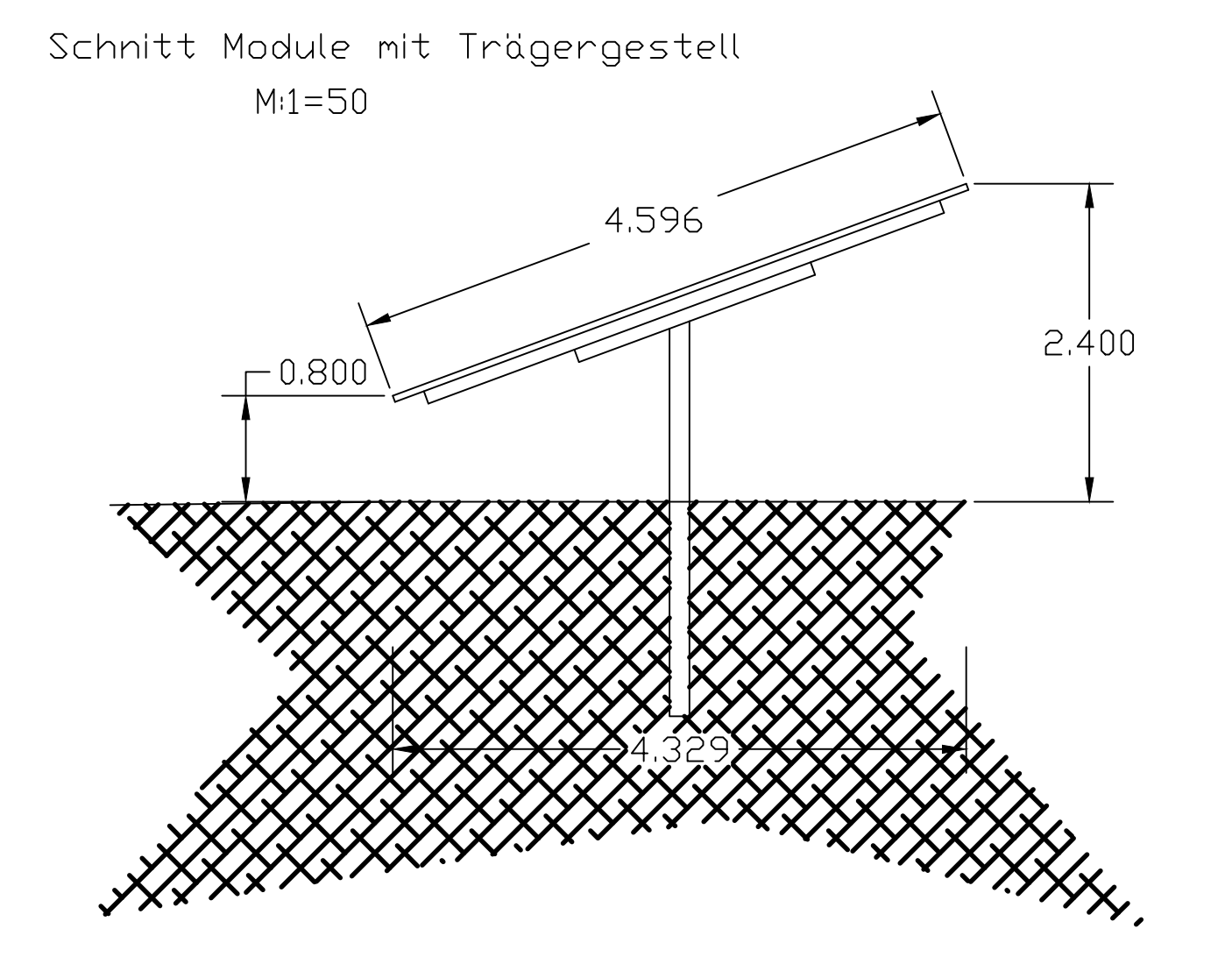
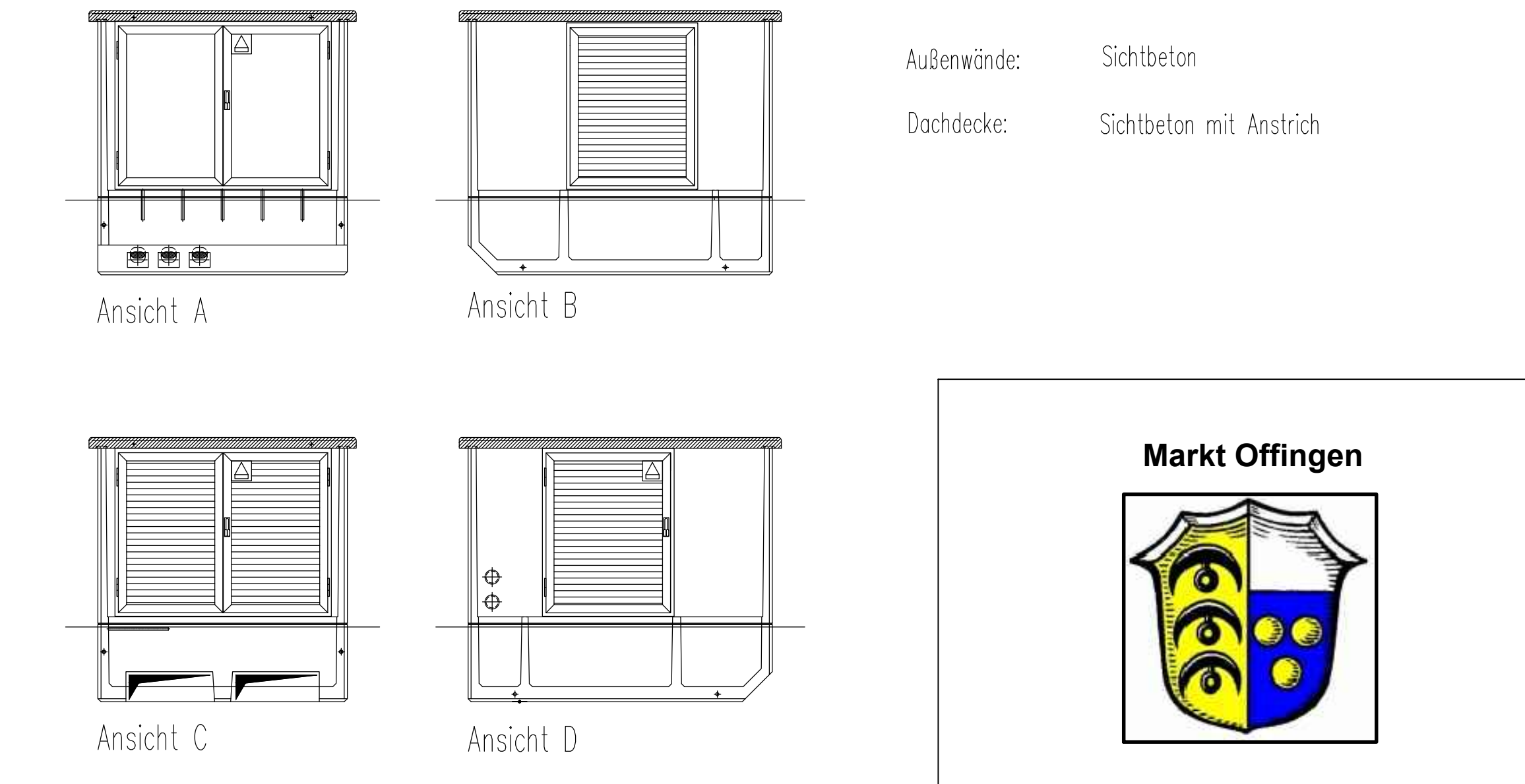
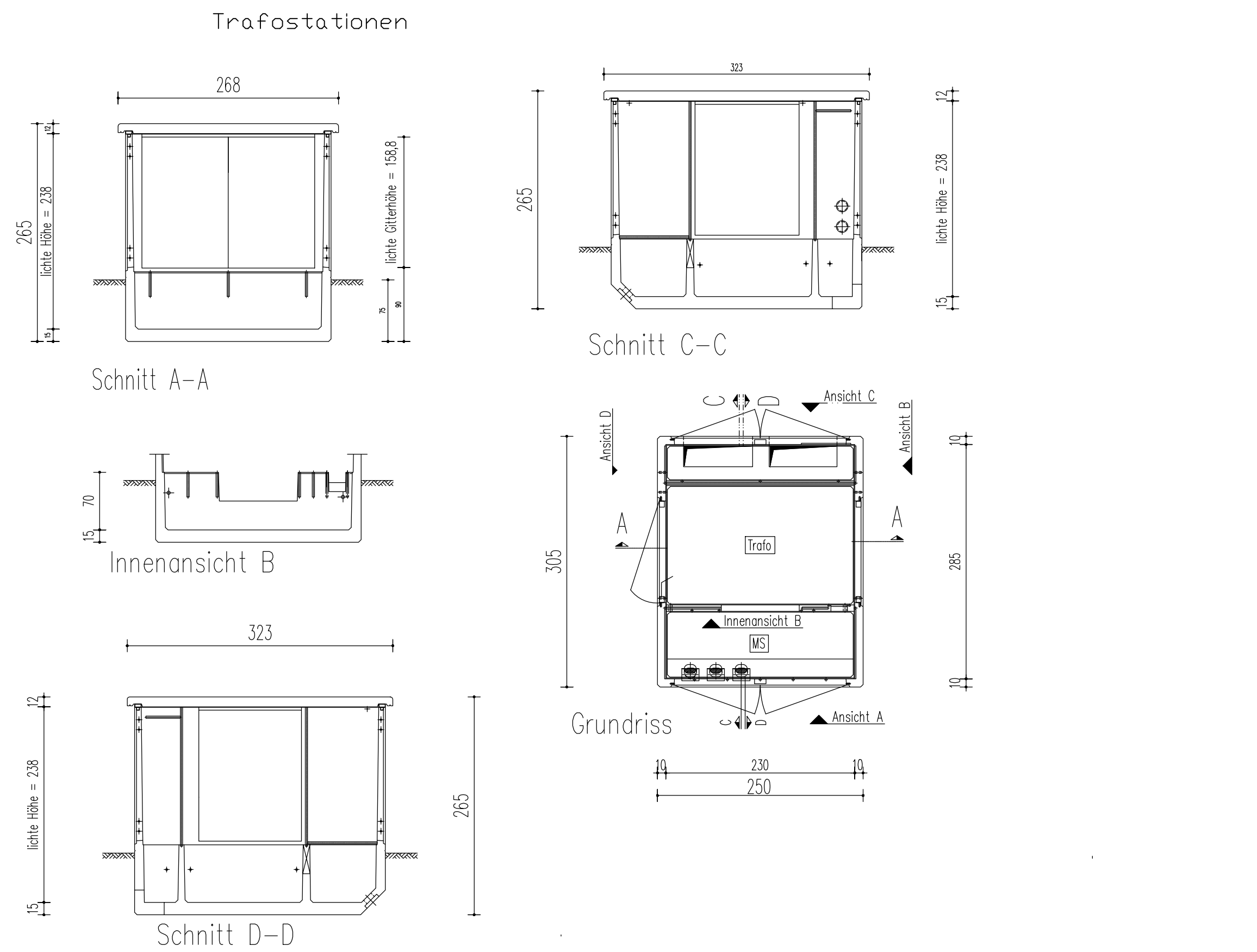
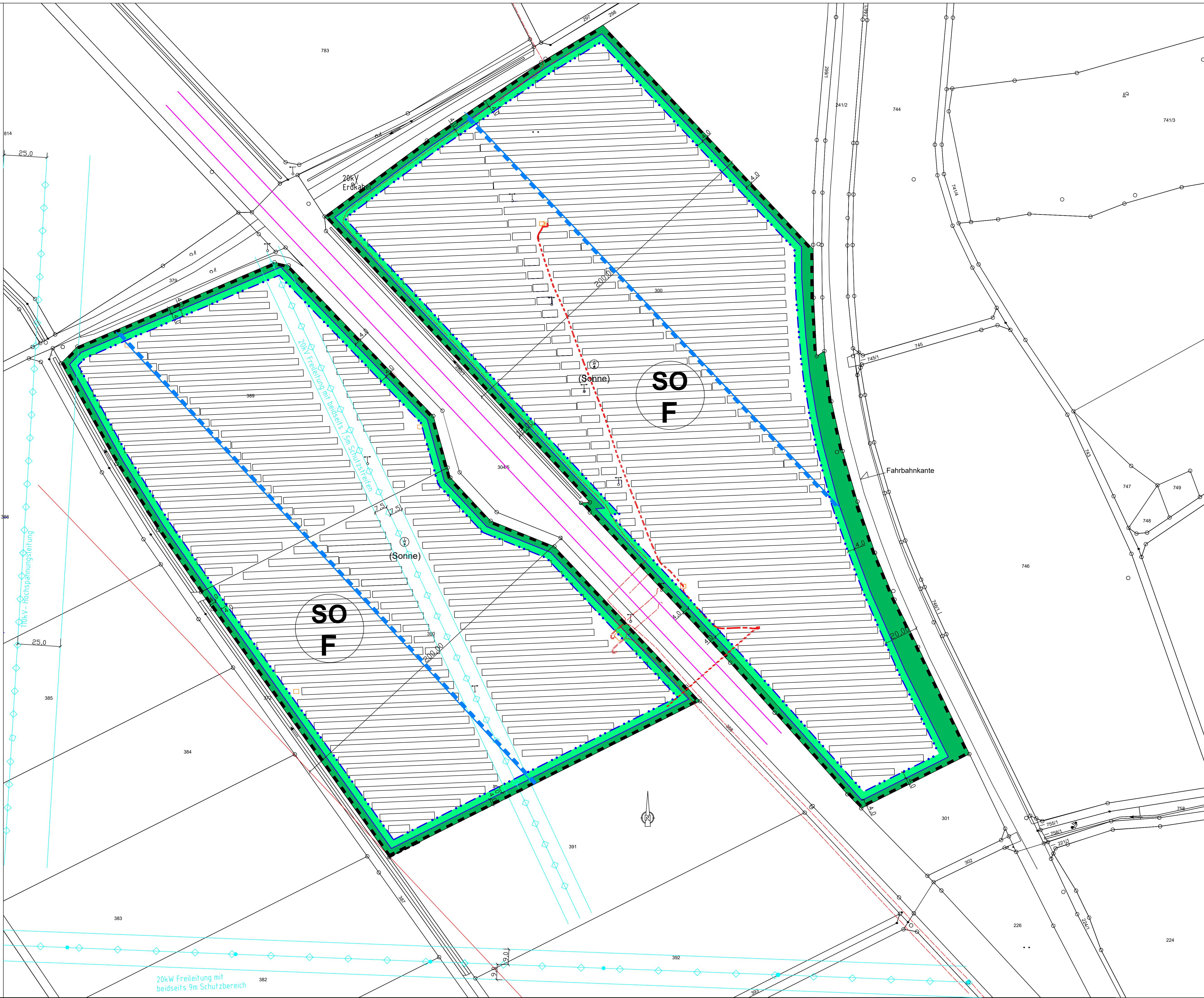

Markt Offingen

"Erweiterung Solarpark Schnuttenbach-An der Bahnlinie Augsburg- Günzburg"

Vorhaben- und Erschließungsplan

VORENTWURF
Stand 01.10.22

ENTWURF
Stand
Stand

Masstab 1=1000

Umfasst das Grundstück
Fl.-Nr. 300, 389, 390
Gemarkung Schnuttenbach
Gemeinde Markt Offingen
Landkreis Günzburg

Ausgleichsfläche
T.v. Fl.-Nr. 549,
Gemarkung Gundremmingen

Planverfasser
Johanna Keil Dipl.-Ing. (FH) Landschaftsarchitektin
Jakobstal 60
89407 Dillingen adD